

ÜBERSICHT

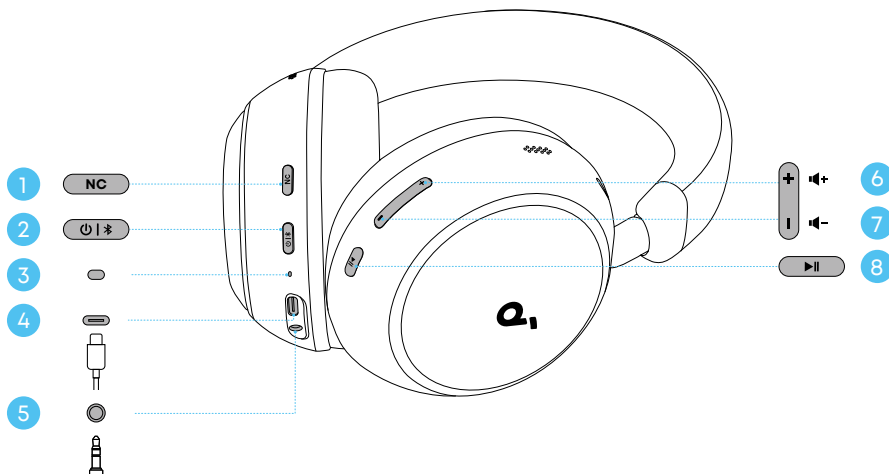

1. NC-Taste
2. Power-Taste
3. LED-Anzeige
4. USB-C Ladeanschluss
5. 3,5-mm-Audioeingang
6. Lautstärketaste (lauter)
7. Lautstärketaste (leiser)
8. Multifunktionstaste (MFB)

EARBUDS TRAGEN



- Vor dem Tragen entfernen Sie die Schutzfolie vom Tragesensor im Inneren der linken Ohrmuschel.
- Das Entfernen der Schutzfolie aktiviert die Trageerkennung nicht automatisch. Diese Funktion ist standardmäßig deaktiviert. Um die automatische Wiedergabe/Pause zu aktivieren, gehen Sie zur Startseite der soundcore-App, tippen Sie auf das **Zahnradssymbol oben rechts** > **Weitere Einstellungen** > **Trageerkennung** und schalten Sie sie manuell ein.

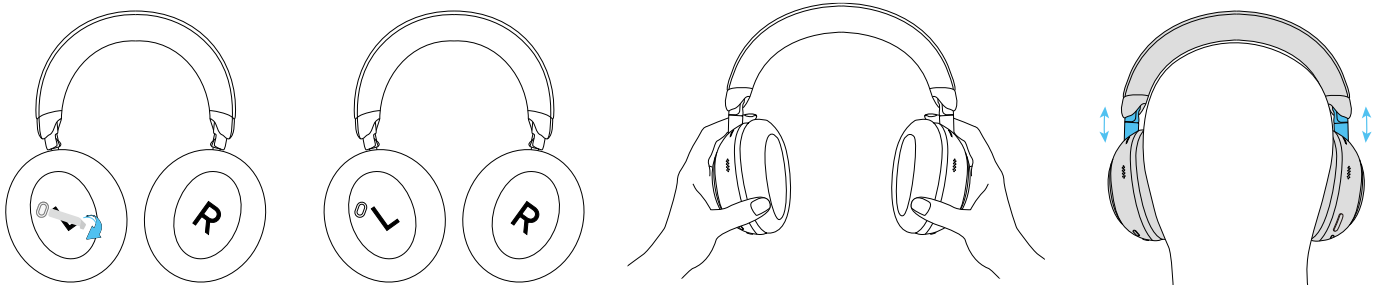

Tragen Sie die Kopfhörer mit dem „L“-Logo auf Ihrem linken Ohr und dem „R“-Logo auf Ihrem rechten Ohr. Passen Sie die Länge des Kopfbügels an, um einen bequemen Sitz und eine optimale Geräuschunterdrückungsleistung zu erzielen.

EINSCHALTEN UND KOPPELN

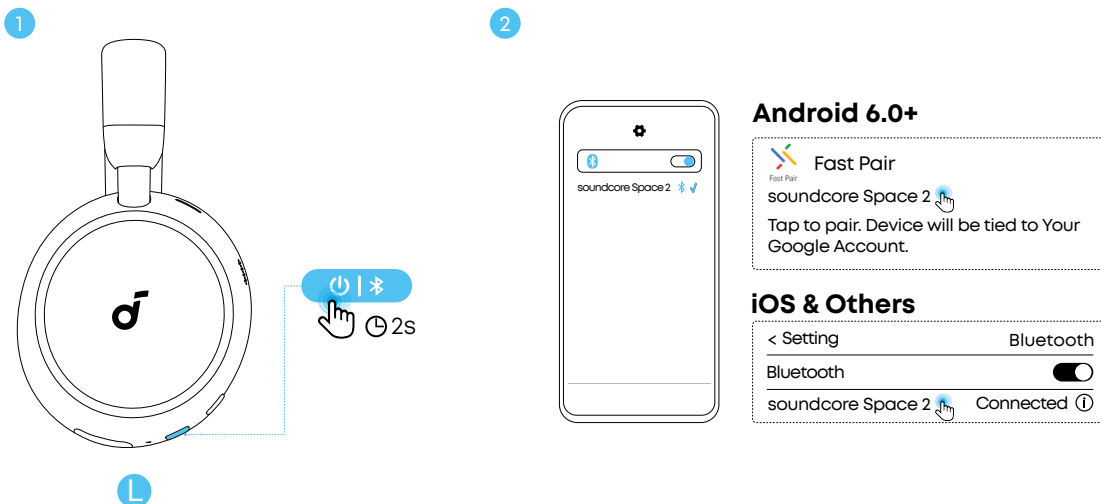

Erstmaliges Koppeln: Halten Sie die Ein-/Aus-Taste 2 Sekunden lang gedrückt, um das Gerät einzuschalten. Die Kopfhörer wechseln automatisch in den Bluetooth-Kopplungsmodus, wenn Sie zum ersten Mal eine Verbindung herstellen. Wählen Sie „soundcore Space 2“ in der Bluetooth-Liste Ihres Geräts aus, um eine Verbindung herzustellen.

• Beim Koppeln beginnt die LED-Anzeige blau zu blinken. Nach erfolgreicher Kopplung leuchtet die LED-Anzeige 3 Sekunden lang und geht dann aus.

Google Fast Pairing: Genießen Sie sofortiges Pairing mit Ihrem Android-Smartphone (mit Android 6.0 und höher) über Fast Pair, das von Google aktiviert wurde.

Bitte beachten Sie, dass Google Fast Pairing aufgrund lokaler Vorschriften und Systemkonfigurationen von Android-Geräteherstellern in einigen Regionen möglicherweise nicht verfügbar ist. Um ein zweites Gerät manuell zu koppeln oder zu verbinden, drücken Sie bei eingeschaltetem Kopfhörer zweimal die Ein-/Aus-Taste. Alternativ können Sie, wenn die Kopfhörer ausgeschaltet sind, die Ein-/Aus-Taste 5 Sekunden lang gedrückt halten, um den Bluetooth-Kopplungsmodus zu aktivieren.



- Die Kopfhörer schalten sich automatisch aus, nachdem Bluetooth getrennt wurde und 5 Stunden Inaktivität vergangen sind. Die automatische Abschaltzeit kann in der App angepasst werden.

LADEN

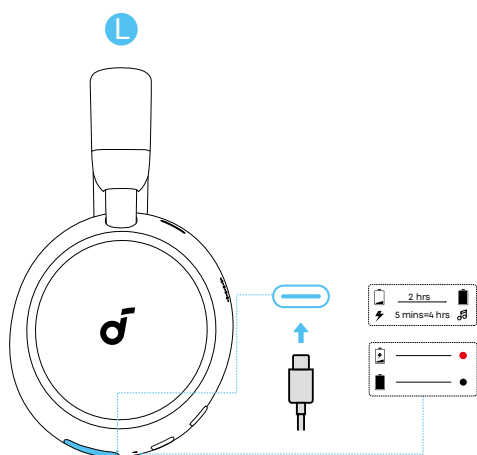

Wenn die Batterie schwach wird, hören Sie eine Sprachansage. Verwenden Sie das mitgelieferte USB-C-Ladekabel, um Ihre Kopfhörer mit einer Stromquelle zu verbinden. Eine vollständige Aufladung dauert etwa 2 Stunden. Eine 5-minütige Schnellladung bietet bis zu 4 Stunden kabellose Spielzeit.



- Stellen Sie sicher, dass der USB-C-Anschluss vollständig trocken ist, bevor Sie ihn aufladen.
- Verwenden Sie die Kopfhörer nicht während des Ladevorgangs.
- Wenn Sie die Kopfhörer über einen längeren Zeitraum lagern, laden Sie den Akku alle 6 Monate auf, um eine Tiefentladung zu vermeiden, die zu einer Fehlfunktion der Kopfhörer

DUALE VERBINDUNGEN

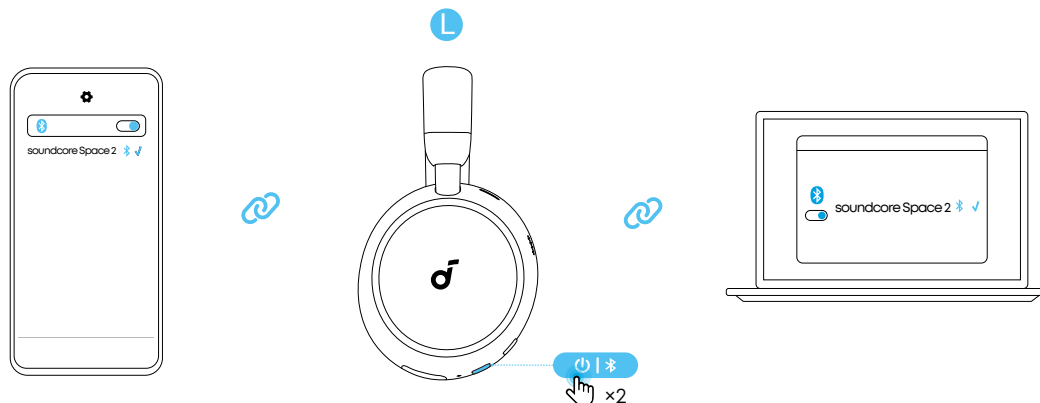

Die Funktion „Duale Verbindungen“ ist standardmäßig aktiviert. Wenn Sie diese Funktion deaktivieren möchten, tippen Sie auf das Zahnradsymbol in der oberen rechten Ecke, um die Einstellungen aufzurufen, und tippen Sie dann auf den Kippschalter für Dualverbindungen, um sie auszuschalten. Wenn bereits mit einem Gerät verbunden, drücken Sie zweimal die Einschalttaste, um eine Verbindung mit einem neuen Gerät herzustellen.



- LDAC bleibt verfügbar, wenn die Kopfhörer gleichzeitig mit zwei Geräten verbunden sind.









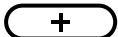

Dual-Geräte-Wiedergabe

In der Soundcore-App stehen zwei Modi zum Umschalten der Audiowiedergabe zur Verfügung, die Ihnen ideale Flexibilität für ein nahtloses Hörerlebnis auf Smartphones, Tablets und Computern bieten.

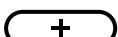
- **Automatisches Umschalten:** Die Kopfhörer wechseln intelligent zu dem Gerät, das die Wiedergabe startet, und sorgen so für ein nahtloses Hörerlebnis.
- **Manuelles Umschalten:** Unterbrechen Sie die Wiedergabe auf dem aktuellen Gerät und starten Sie die Wiedergabe auf dem anderen verbundenen Gerät, um manuell umzuschalten.

BEDIENELEMENTE

	Wechseln Sie die Umgebungsgeräuschmodi (ANC / Transparenz) * Der Normalmodus muss in der App aktiviert werden.		Einmal drücken
	Ein-/Ausschalten		2 Sekunden lang gedrückt halten

	Wiedergabe/Pause		Einmal drücken
	Nächster Titel		2 Sekunden lang gedrückt halten
	Vorheriger Titel		2 Sekunden lang gedrückt halten
	Lauter		Einmal drücken
	Leiser		Einmal drücken
	Anruf entgegennehmen / beenden		Einmal drücken
	Einen Anruf ablehnen		2 Sekunden lang gedrückt halten
	Mikrofon stummschalten / Stummschalten aufheben		2 Sekunden lang gedrückt halten
	Aktivieren Sie Sprachassistent / Anka / KI-Übersetzung / Ruhemodus Sie können Ihre bevorzugte Funktion in der Soundcore-App einstellen.		2 Sekunden lang gedrückt halten

GERÄUSCHUNTERDRÜCKUNG

Drücken Sie die NC-Taste, um die Geräuschunterdrückung zu aktivieren und Umgebungsgeräusche effektiv zu reduzieren, damit Sie sich auf Ihre Musik konzentrieren können.

Hinweis: Die Geräuschunterdrückung ist der Standardmodus beim Einschalten.

TRANSPARENZ

Um sich Ihrer Umgebung bewusst zu bleiben, während Sie Musik hören, wechseln Sie mit der NC-Taste in den Transparenzmodus.

TRAG-ERKENNUNG

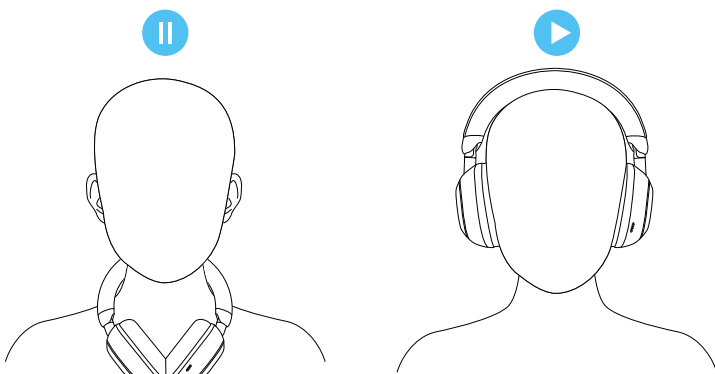

Die Kopfhörer verfügen über eine integrierte intelligente Trageerkennung, die Ihren Tragezustand in Echtzeit überwacht. Die Musik wird automatisch pausiert, wenn Sie die Kopfhörer abnehmen, und wird fortgesetzt, wenn Sie sie wieder aufsetzen.



- Um sicherzustellen, dass die Trageerkennungsfunktion normal funktioniert, beachten Sie bitte Folgendes:

1. Richtiges Tragen

Stellen Sie sicher, dass Sie die Kopfhörer korrekt auf Ihren Ohren tragen. Der Sensor funktioniert möglicherweise nicht richtig, wenn die Kopfhörer um den Hals gehängt, von Ihren Händen bedeckt, in einer Tasche verstaut oder durch einen Hut, einen Schal oder dickes Haar blockiert werden. In diesen Fällen erkennt der Sensor möglicherweise Ihren Tragezustand nicht, wodurch die Musik nicht automatisch pausiert oder fortgesetzt wird.

2. Bluetooth-Verbindung erforderlich

Diese Funktion ist nur verfügbar, wenn die Kopfhörer über Bluetooth verbunden sind. Es funktioniert nicht während des kabelgebundenen Hörens.

3. Geräte- und App-Kompatibilität

Einige Geräte oder Drittanbieter-Musik-Apps unterstützen möglicherweise keine automatischen Wiedergabebefehle. Wenn die Trageerkennung nicht wie erwartet funktioniert,

NAP-Modus

Der Ruhemodus bietet Ihnen ein personalisiertes Entspannungserlebnis. Wenn dieser Modus aktiviert ist, spielen die Kopfhörer automatisch integrierte Klänge ab, die Ihnen helfen, sich zu entspannen, einzuschlafen oder eine kurze Pause einzulegen.

Die Geräuschunterdrückung wird im Nap-Modus standardmäßig aktiviert und kann nicht auf einen anderen Umgebungsgeräuschmodus umgeschaltet werden. Um den Nap-Modus zu aktivieren, gehen Sie zur Startseite, tippen Sie auf **Steuerung > MFB > Langes Drücken > Nap-Modus**.

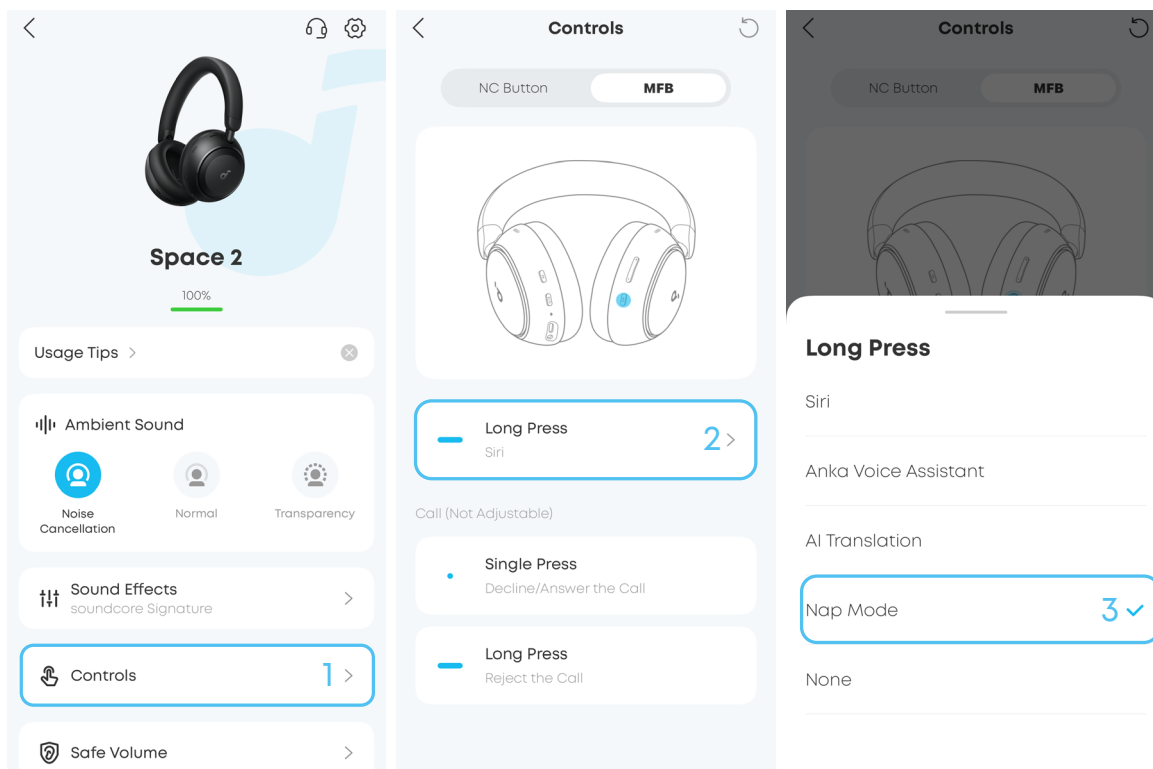

- Halten Sie die Multifunktionsstaste gedrückt: Nap-Modus aktivieren / wechseln
- Drücken Sie erneut die Multifunktionsstaste: Nap-Modus beenden
- Halten Sie die Lautstärketaste gedrückt: Wechseln Sie die Hintergrund-Audiotracks
- Drücken Sie die Lautstärketaste: Lautstärke anpassen

Sie können die Standarddauer des Nap-Modus in der App einstellen. Wenn der Countdown endet, ertönt ein Alarm. Während der Alarm ertönt, drücken Sie eine beliebige Taste, um den Nap-Modus zu verlassen. Wenn der Timer aktiviert ist und der Alarm noch nicht ausgelöst wurde, können Sie den Nap-Modus vorzeitig verlassen, indem Sie einmal die Multifunktionsstaste drücken.



- Wenn Sie während des Nap-Modus einen Anruf erhalten, verlassen Sie bitte den Nap-Modus, bevor Sie den Anruf entgegennehmen, um eine normale Anruf-Audioqualität sicherzustellen.

LDAC

Aktivieren Sie LDAC in der Soundcore-App, um hochauflösende Audioqualität auf Geräten mit Android 8.0 oder höher zu genießen. Diese Funktion bietet eine höhere Klangqualität, kann jedoch den Stromverbrauch erhöhen und die Wiedergabezeit verkürzen. Für die beste LDAC-Leistung mit stabiler Bluetooth-Verbindung verwenden Sie LDAC in einer störungsarmen Umgebung.

Befolgen Sie die folgenden Schritte, um LDAC auf Ihrem Gerät zu aktivieren:

1. Öffnen Sie die Soundcore-App und gehen Sie zu den Einstellungen.
2. Tippen Sie auf „**Sound-Modus**“.
3. Wählen Sie „**Bevorzugte Audioqualität**“, um zu LDAC-Codec zu wechseln.
4. Wenn die Kopfhörer gleichzeitig mit zwei Geräten verbunden sind, erscheint eine Meldung, die darauf hinweist, dass LDAC in diesem Zustand nicht unterstützt wird. Tippen Sie im Pop-up auf „Aktivieren“, um fortzufahren.
5. Das Umschalten der Audiocodes dauert etwa 10 Sekunden. Möglicherweise werden Sie aufgefordert, die Firmware Ihrer Kopfhörer zu aktualisieren, wenn ein Update verfügbar ist.

KABELGEBUNDENES HÖREN

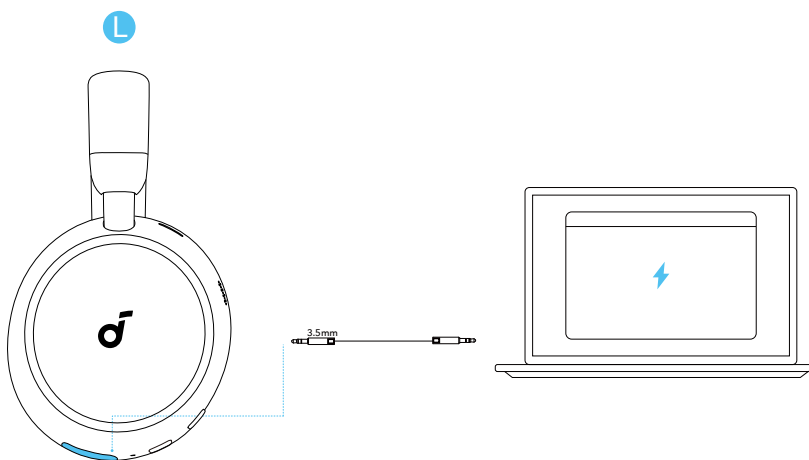

Schließen Sie ein 3,5-mm-AUX-Kabel an, um Audio von einem externen Gerät zu hören. Bluetooth wird automatisch ausgeschaltet, wenn der kabelgebundene Hörmodus verwendet wird.



- Während des kabelgebundenen Hörens ist nur die NC-Taste verfügbar, um die Umgebungsgeräuschmodi (ANC / Transparenz) umzuschalten. Alle anderen Tasten werden

KI-Assistent

Vor der Verwendung:

- Aktualisieren Sie die soundcore-App auf die neueste Version.
- Halten Sie die App geöffnet und Ihre Kopfhörer über Bluetooth mit Ihrem Telefon verbunden, während Sie den KI-Assistenten verwenden. Auf Android-Geräten erlauben Sie der App, im Hintergrund zu laufen.

Hinweis:

- Der KI-Assistent priorisiert Ihre Privatsphäre und Datensicherheit.
- KI-generierte Antworten dienen nur als Referenz und können Ungenauigkeiten enthalten. Bitte verwenden Sie Ihr eigenes Ermessen.
- Die Schnittstellenfunktionen können je nach App-Version variieren.

Was Anka für dich tun kann

Funktion	Was sie macht	Beispielbefehl (Sagen Sie Folgendes zu Anka nach der Aktivierung mit „Hey Anka“)
Beantwortung von Fragen	Funktioniert als Ihr tragbares Lexikon. Stellen Sie jederzeit eine Frage.	"Warum haben Giraffen so lange Hälsen?"
Lässige Unterhaltung	Plaudert mit dir wie ein Freund und hilft dir, sich zu entspannen.	„Erzähl mir einen Witz.“
Informationssammlung	Hält Sie mit täglichen Nachrichten und Updates auf dem Laufenden.	„Erzähl mir die neuesten Techniken Nachrichten von heute.“
Informationssuche	Prüf das Wetter, die neuesten Spielergebnisse und mehr.	„Wie ist das Wetter heute in New York? Brauche ich einen Regenschirm, wenn ich rausgehe?“



- Einige Sprachbefehle funktionieren möglicherweise aufgrund von App-Einschränkungen nicht.

So greifst du auf die Funktion zu

- Gehen Sie zur **Einstellungsseite**, suchen Sie die Einstellungen für **AI-Chatting** und schalten Sie den Sprachaktivierungsschalter „**Hey Anka**“ ein. Sobald aktiviert, sagen Sie einfach „Hey Anka“, um den Assistenten zu aktivieren.

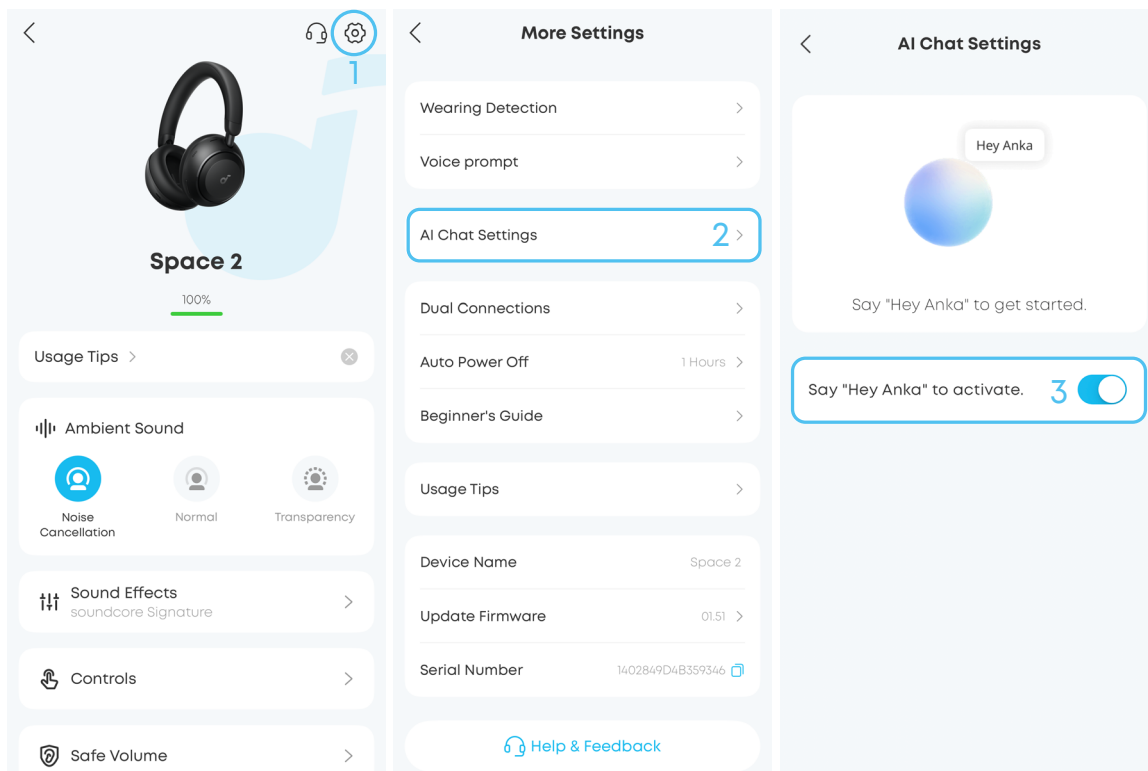

- In der soundcore-App gehen Sie zur **Anka-Seite** > **Chat mit Anka**.

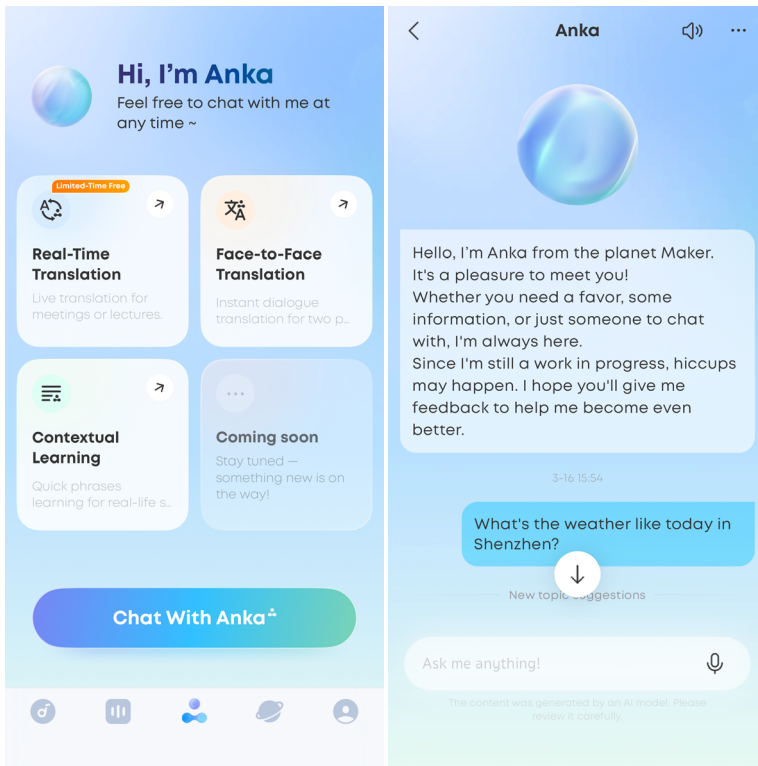

3. Gehen Sie zur **Steuerungseite** und legen Sie die Aktion des **langen Drucks** auf die **MFB** fest, um den Anka-Assistenten auszulösen. Danach können Sie den Anka-Assistenten auch sofort aufrufen, indem Sie die **Multifunktionstaste** an Ihren Kopfhörern **lange drücken**.

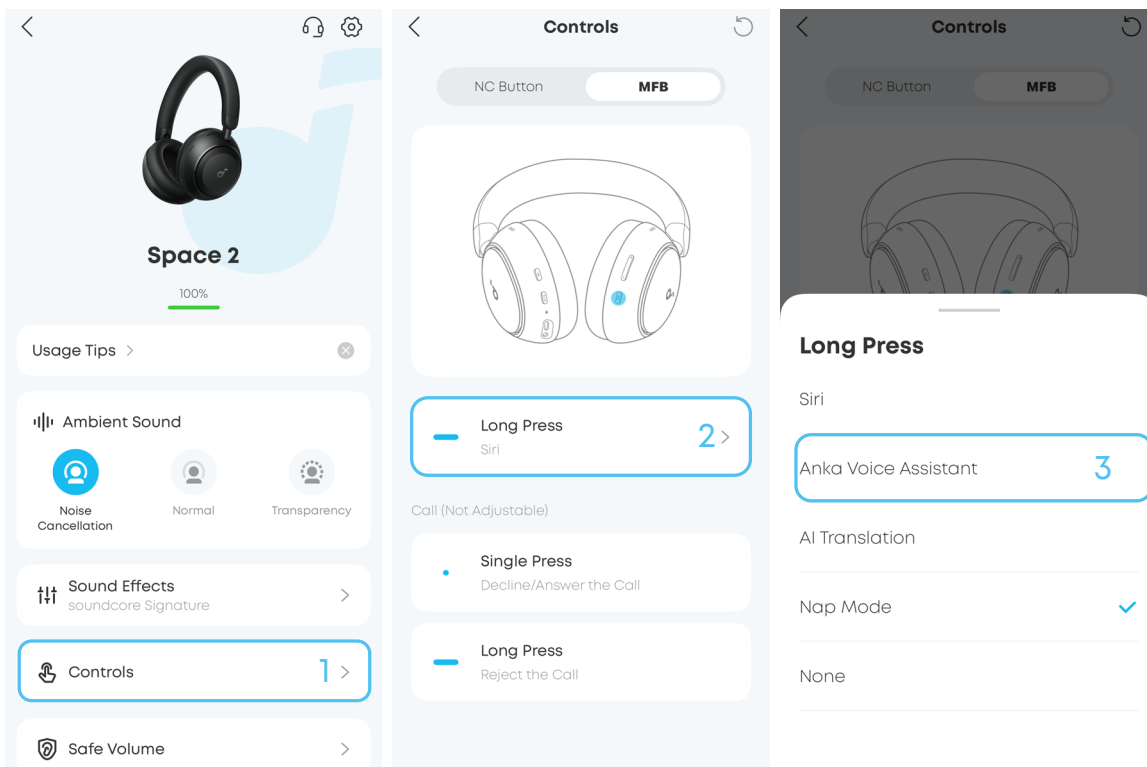

KI-ÜBERSETZUNG

Hinweis: Funktionspfade und Schnittstellenansichten können sich durch Software-Updates ändern. Für die genaueste Anleitung beziehen Sie sich bitte auf die neueste Version Ihrer App.

Vor der Verwendung:

- Aktualisieren Sie die soundcore-App auf die neueste Version und stellen Sie sicher, dass Ihre Kopfhörer mit der App verbunden sind.
- Doppelte Verbindungen deaktivieren.

Echtzeitübersetzung

In Umgebungen, in denen Sie über längere Zeit Inhalte in einer Fremdsprache ausgesetzt sind (z. B. Vorlesungen, Unterricht), bietet die Echtzeitübersetzung eine kontinuierliche Textanzeige und Audiowiedergabe des übersetzten Inhalts mit nahezu keiner Verzögerung.

Öffnen Sie die soundcore-App, gehen Sie zur Anka-Seite und tippen Sie auf Echtzeitübersetzung. Stellen Sie sicher, dass Ihre Ohrhörer mit der App verbunden sind.

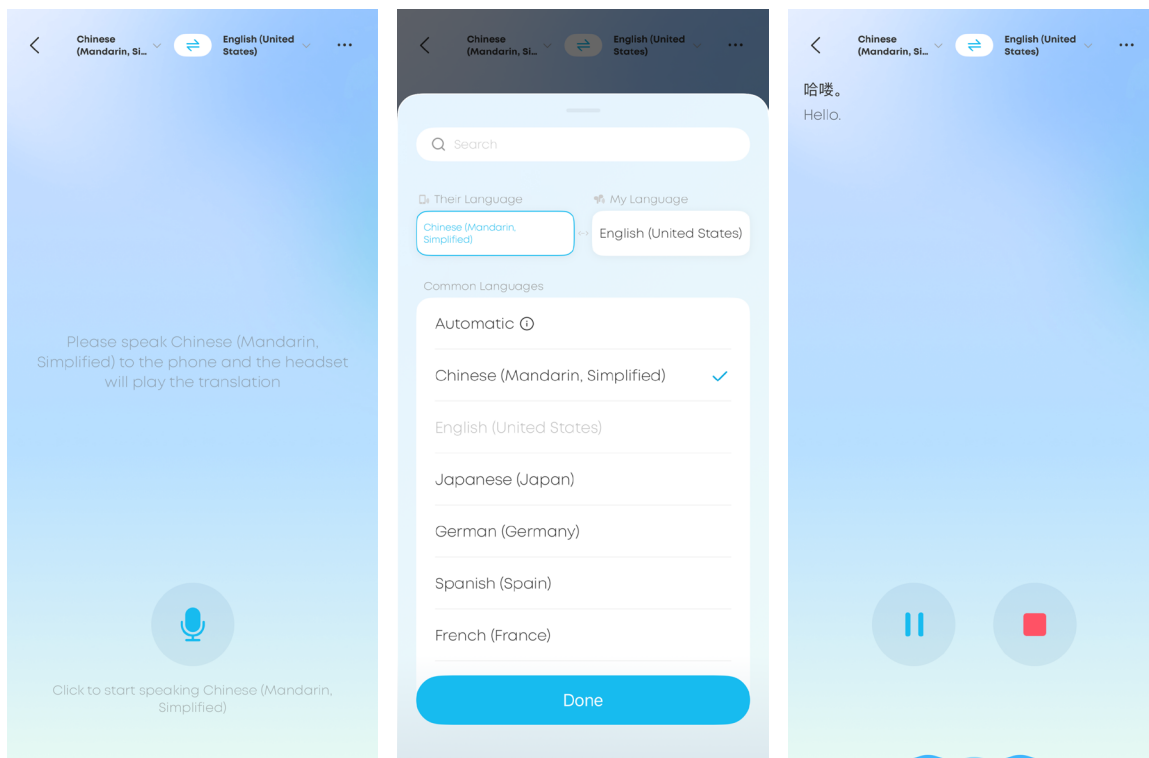

1. Tippen Sie auf Echtzeitübersetzung.
2. Tippen Sie auf den Sprachbereich oben auf der Seite und wählen Sie Ihre Sprache und meine Sprache aus.
3. Tippen Sie auf die Mikrofontaste, um die Aufnahme zu starten.

Face-to-Face-Übersetzung

In der soundcore-App gehe zur **Anka-Seite** und tippe auf **Face-to-Face-Übersetzung**.

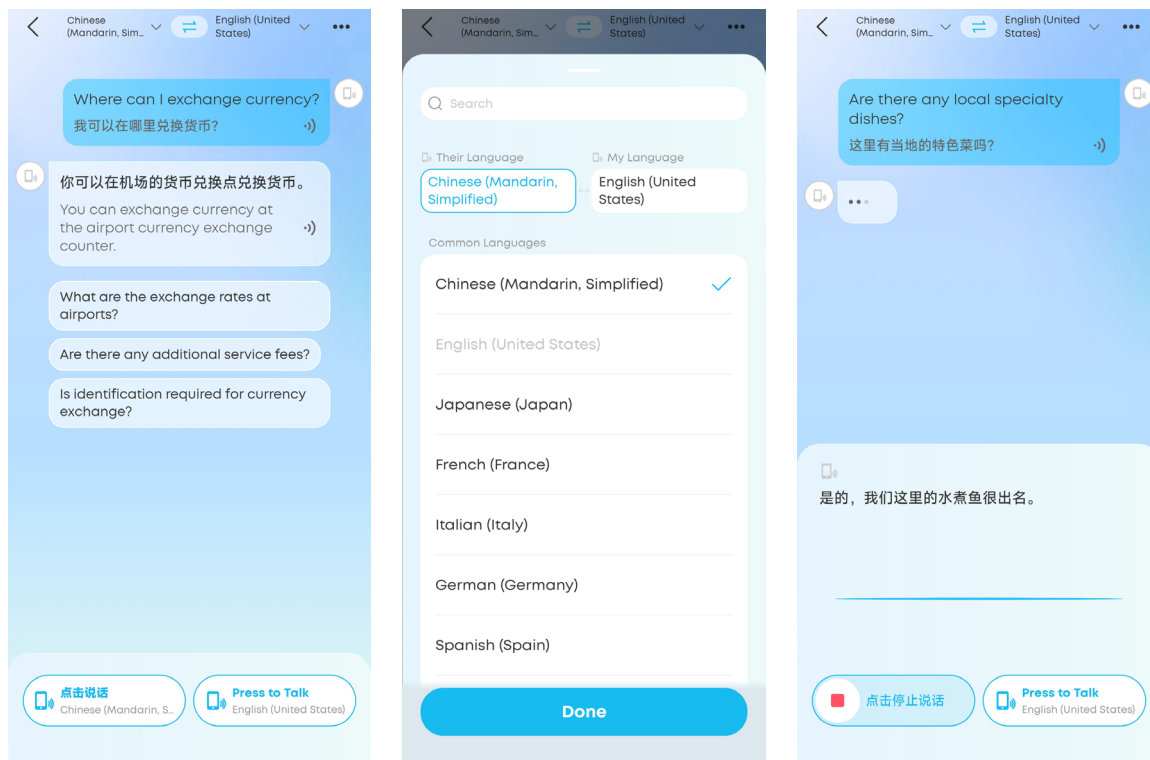

Wenn Ihre Kopfhörer mit der App verbunden sind, folgen Sie den untenstehenden Schritten, um die Face-to-Face-Übersetzung auszuprobieren.

1. Tippen Sie auf den Sprachbereich oben auf der Seite und wählen Sie Ihre Sprache und meine Sprache aus.
2. Tippen Sie auf die Schaltfläche unten rechts und sprechen Sie mit Ihren Kopfhörern. Die Übersetzung wird von deinem Handy abgespielt.
3. Tippen Sie auf die Schaltfläche unten links und sprechen Sie in Ihr Telefon. Die Übersetzung wird über deine Earbuds abgespielt.

Hinweis: Diese Funktion funktioniert auch, wenn Ihre Kopfhörer nicht mit der App verbunden sind. Sprich einfach in dein Handy, und die Übersetzung wird über den Lautsprecher abgespielt.

Zurücksetzen

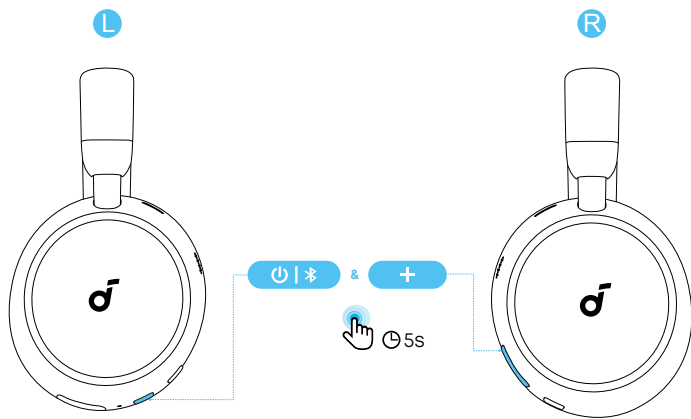

Falls Verbindungs- oder Funktionsprobleme auftreten, müssen Sie die Kopfhörer möglicherweise zurücksetzen. Löschen Sie zuerst den Pairing-Verlauf von Ihrem Bluetooth-Gerät. Drücken und halten Sie gleichzeitig die Lautstärke-Taste und die Ein-/Aus-Taste für 5 Sekunden, bis die LED dreimal rot blinkt.

SPEZIFIKATIONEN

Die Spezifikationen können ohne vorherige Ankündigung geändert werden.

Eingang	5 V $\overline{\text{---}}$ 0,75 A
Akkukapazität	750 mAh \times 1
Ladezeit	Schnellladung: 5 Min = 4 Std Wiedergabe; Vollladung: ca.2 Std.
Wiedergabedauer	ANC Ein: 50 Stunden ANC Aus: 70 Stunden LDAC + ANC Ein: 40 Stunden LDAC + ANC Aus: 45 Stunden
Fahrergröße	40 mm
Frequenzgang	20Hz - 40kHz
Impedanz	16 Ω \pm 15%
Bluetooth-Version	Bluetooth 6.1
Bluetooth-Reichweite	49 Fuß (15 m)

FIRMWARE-AKTUALISIERUNG

Sie werden informiert, sobald eine neue Firmware-Version erkannt wird, wenn Sie die Kopfhörer mit der App verbinden. Stellen Sie sicher, dass die Kopfhörer während der Firmware-Aktualisierung eingeschaltet sind und mit einem Gerät verbunden sind. Während des Updates vermeiden Sie die Nutzung der Kopfhörer und stellen Sie sicher, dass eine stabile Internetverbindung besteht.

KUNDENDIENST



service@soundcore.com



(DE) +49 (0) 69 9579 7960