

各部分の名称

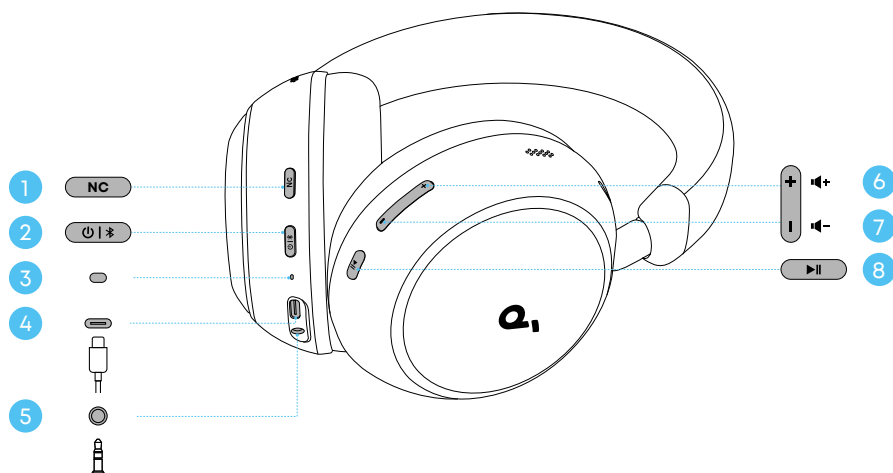

1. NC ボタン
2. 電源ボタン
3. LED インジケーター
4. USB-C 充電ポート
5. 3.5mm オーディオジャック
6. 音量アップ
7. 音量ダウン
8. 多機能ボタン (MFB)

装着方法



- 装着前に左耳イヤーパーッド内の装着検出センサーの保護フィルムを剥がしてください。
- 保護フィルムを剥がしても、装着検出機能は自動で有効になりません。この機能はデフォルトでオフになっています。有効にする際は、Soundcore アプリ [ホーム] > [設定] > [装着検出] > [自動再生 / 一時停止] を有効にします。

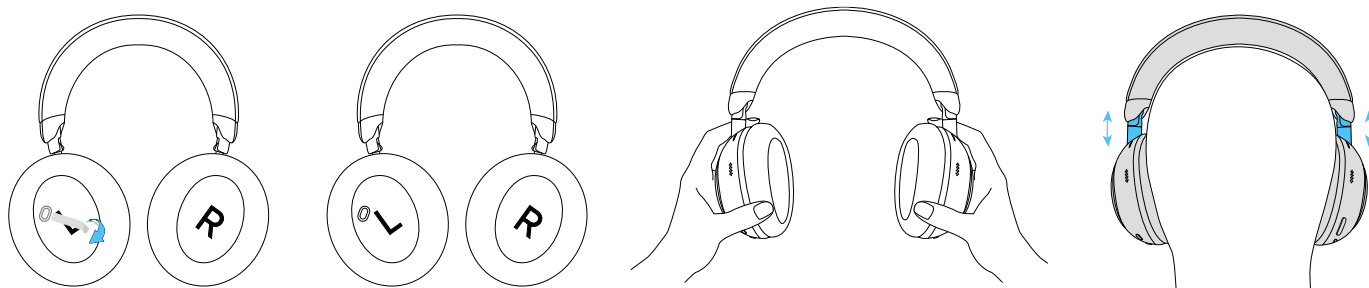

「L」と記載のある方が左耳に、「R」と記載のある方が右耳にくるように装着します。
快適なフィット感と最適なノイズキャンセリング性能のために、ヘッドバンドの長さを調節してください。

電源オン & ペアリング

1

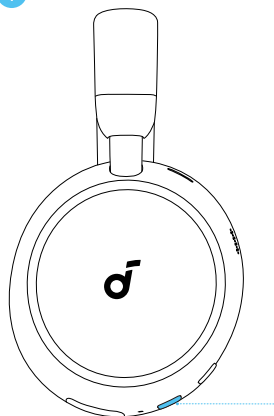

2



Android 6.0+



iOS & Others



自動ペアリング: 本製品を初めてお使いの機器とペアリングする際、電源ボタンを2秒間長押しして電源をつけると、本製品は自動で Bluetooth ペアリングモードに入ります。ご使用の機器の Bluetooth をオンにし、Bluetooth 設定画面で「soundcore Space 2」を選択し、接続します。

- ペアリング中は、LED インジケータは青色に点滅します。ペアリングが成功すると、LED インジケータが3秒間点灯し、その後消灯します。

Google Fast Pair: 本製品は Google が提供する Fast Pair 機能を利用し Android 端末 (Android 6.0 以降) とワンタッチで簡単にペアリング設定することが出来ます。

地域の規制や Android デバイスメーカーのシステム構成により、Google Fast Pairing が一部の地域で利用できない場合がありますのでご注意ください。

新しい機器とペアリングする際など、手動でペアリングモードに入るには、本製品の電源がオンの状態で電源ボタンを2回押します。あるいは、本製品の電源がオフの状態で、電源ボタンを5秒間長押ししペアリングモードに入ります。



- Bluetooth 未接続の状態で5時間経過すると、自動的に電源がオフになります。自動電源オフの時間はアプリでカスタマイズできます。

充電方法

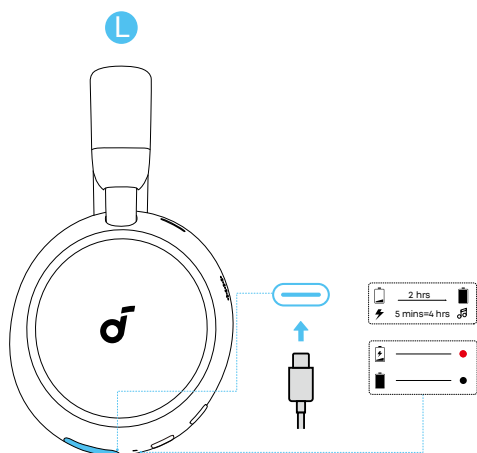

バッテリー残量が低下すると、音声プロンプトで通知されます。

付属の USB-C 充電ケーブルを使用して、本製品を電源に接続してください。

バッテリーが満充電になるまで、約2時間かかります。また、短時間充電にも対応し、約5分の充電で最大4時間の再生が可能です。



- USB-C ポートに水や汗が付着している場合は、完全に乾かしてから充電してください。
- 充電中は、本製品の電源をオンにしないでください。
- 本製品を長期間使用せず保管する場合は、過放電を防ぐために 6 か月ごとに満充電してください。

マルチポイント接続

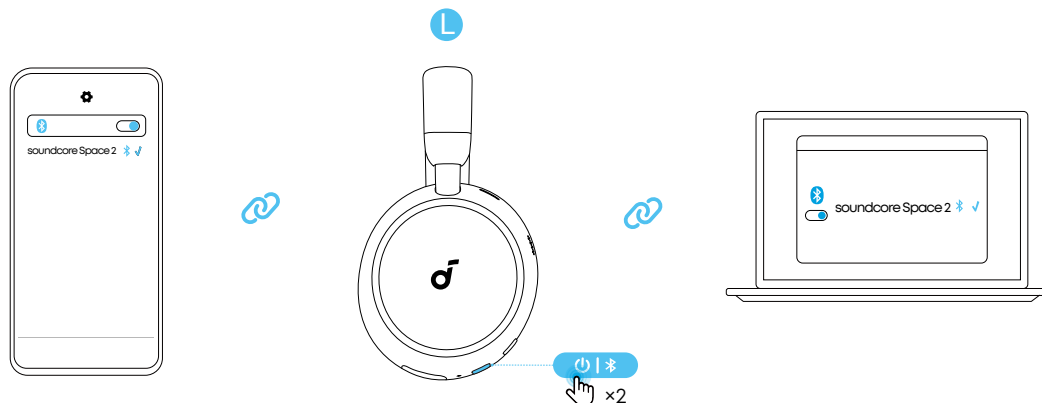

マルチポイント接続機能はデフォルトで有効になっています。この機能を無効にしたい場合は、アプリ右上の [設定] > [マルチポイント接続] でオフにしてください。すでに 1 台のデバイスに接続されている場合は、電源ボタンを 2 回押しして新しいデバイスとペアリングします。



- LDAC は、本製品がマルチポイント接続中でも使用可能です。

再生機器の切り替え：

以下いずれかの方法で、スマートフォン、タブレット端末、ノート PC 間で再生機器の切り替えが可能です。ストレスのないシームレスなリスニング体験を提供します。

- 自動切り替え：最後に使用したデバイスに自動で接続が切り替わるため、途切れることなくリスニング体験をお楽しみいただけます。
- 手動切り替え：現在のデバイスを手動で一時停止した後、音声を再生するデバイスを、別のデバイスに切り替えることができます。

操作方法

	モード切り替え (ノイズキャンセリング / 外音取り込み) * 標準モードは、Soundcore アプリからオンにできます。		1 回押す
	電源オン / オフ		2 秒間長押し
	再生 / 一時停止		1 回押す
	次へ		2 秒間長押し
	戻る		2 秒間長押し
	音量を上げる		1 回押す
	音量を下げる		1 回押す

📞	着信に応答 / 通話を終了	▶	1 回押す
	着信を拒否		2 秒間長押し
	ミュート / ミュート解除		2 秒間長押し
🎤	接続機器の音声アシスタント / Anka / AI 翻訳 / お昼寝モード * 操作方法は、Soundcore アプリでカスタマイズいただけます。	▶	2 秒間長押し

ノイズキャンセリング

周囲のノイズを軽減するには、NC ボタンを押してノイズキャンセリングモードに切り替えてください。

注意：電源をオンにすると、デフォルトでノイズキャンセリングモードになります。

外音取り込みモード

音楽を聴きながら会話や公共施設のアナウンス等の外音を同時に聞くには、NC ボタンを押して外音取り込みモードに切り替えてください。

装着検出

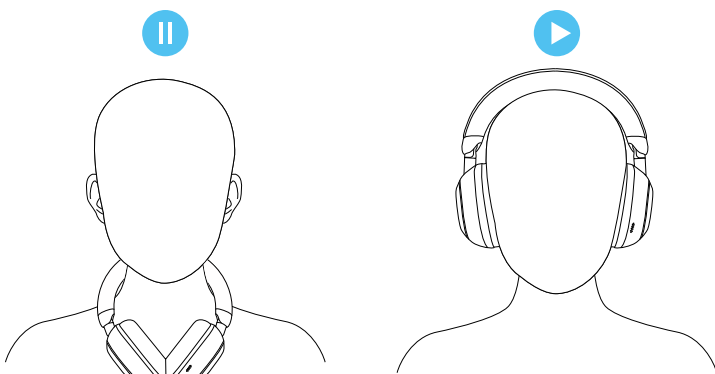

本製品には装着検出機能が搭載されており、装着状態をリアルタイムでモニタリングします。本製品を外すと音楽が自動的に一時停止し、再度装着すると再生が再開されます。



• 装着検出機能が正常に動作するためには、以下の点にご注意ください：

1. 正しく装着する
本製品が正しく装着できているか、確認してください。
本製品を首にかけている、手で覆っている、バッグに入れている、または帽子・スカーフ・髪の毛を耳にかけないで装着している場合など、センサーが着用状態を正しく検出できず、動作しないことがあります。
2. Bluetooth 接続を確認
この機能は、本製品が Bluetooth ペアリングされている場合にのみ利用可能です。有線接続中は使用できません。
3. アプリとの互換性を確認
一部の機器やアプリでは、使用出来ない場合があります。本機能が正しく動作しない場合は、デバイスとアプリがこの機能に対応しているか確認してください。

お昼寝モード

お昼寝モードは、あなたにぴったりのリラックス体験を提供します。このモードをオンにすると、内蔵されたオーディオが自動的に再生され、リラックスや入眠、短時間の休憩をサポートします。

お昼寝モードでは、ノイズキャンセリングがデフォルトで有効になり、他のモードに切り替えることはできません。アプリを開き、[コントロール]>[MFB]>[長押し]>[お昼寝モード]をタップして有効化します。

* アプリのデザインや仕様は予告なく変更されることがあります。実際のアプリは日本語で表示されます。

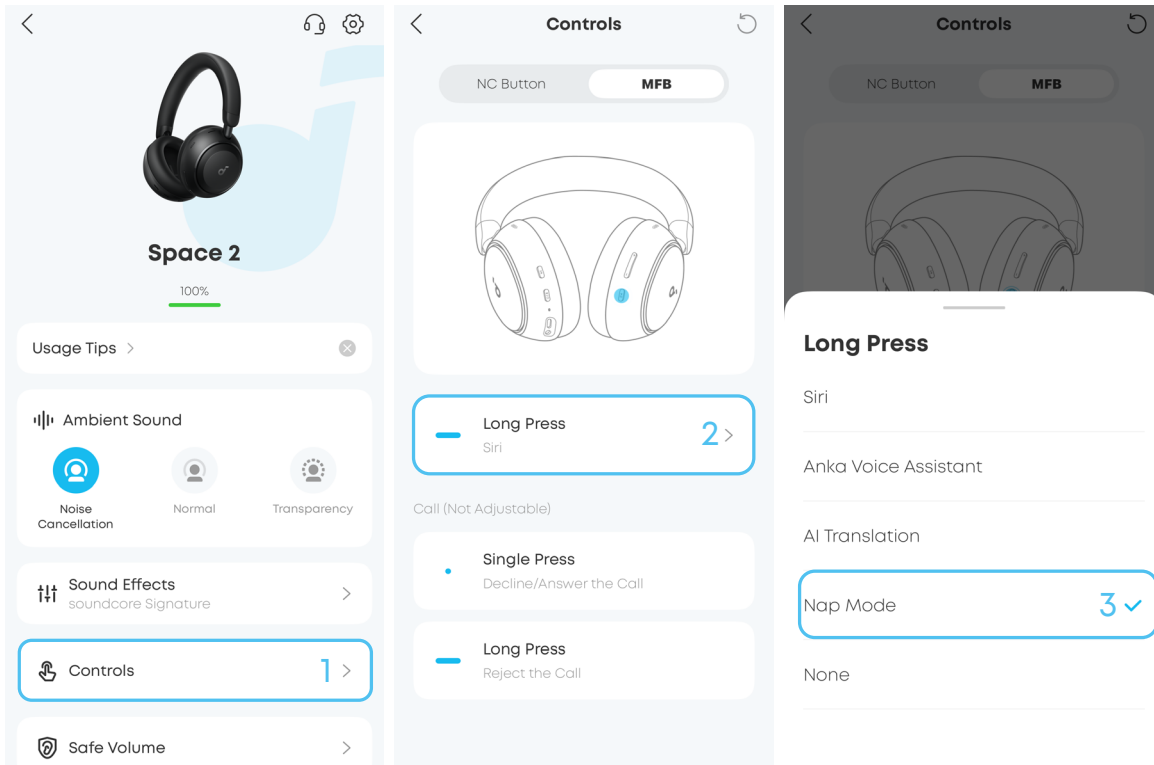

- 多機能ボタンを長押し：お昼寝モードを起動
- もう一度多機能ボタンを押す：お昼寝モードを終了
- 音量ボタンを長押し：オーディオの変更
- 音量ボタンを押す：音量を調節

アプリでデフォルトの再生時間を設定できます。カウントダウンが終了すると、アラームが鳴ります。アラームが鳴っている間に、いずれかのボタンを押してお昼寝モードを終了します。タイマー作動中にアラームをオフにする場合は、多機能ボタンを一度押してください。



- お昼寝モード中に電話がかかってきた場合は、お昼寝モードを終了してから応答してください。

LDAC

• LDAC を使用してハイレゾ音源再生を体験するためには、Android 8.0 以降を搭載した機器を使用してください。iOS 端末は LDAC 非対応です。

- LDAC ではより高品質のサウンドをお楽しみいただけますが、消費電力が増加し再生可能時間が短くなります。
- 干渉の少ない環境で LDAC を有効にして、安定した Bluetooth 接続を確保してください。

1. Soundcore アプリの詳細設定をタップします。
2. 「サウンドモード」内の「オーディオ品質優先」を選択して、LDAC コーデックに切り替えます。
3. 「設定」>「サウンドモード」>「オーディオ品質優先」>「同意する」をタップします。
4. マルチポイント接続で 2 台の機器と接続していると、ヘッドホンが LDAC に対応していないと通知されます。通知内の「有効にする」をタップして続行してください。
5. オーディオコーデックの切り替えには約 10 秒かかります。新しいファームウェアが利用可能な場合は、更新を求められる場合があります。

有線接続

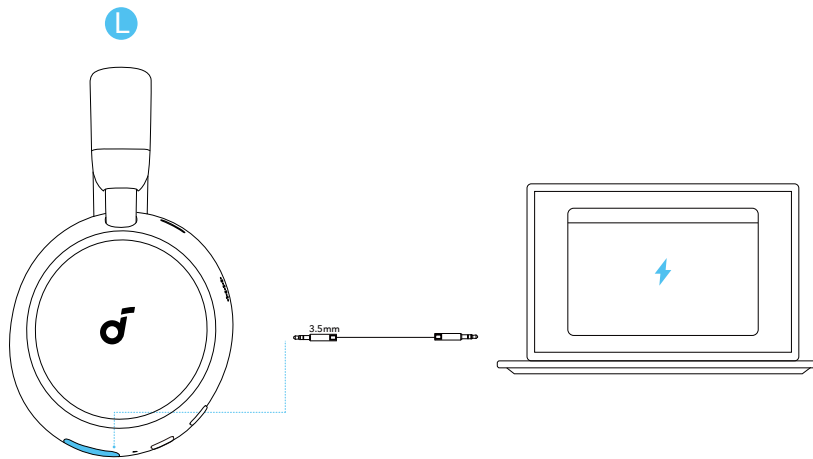

付属の 3.5mm AUX ケーブルでオーディオ機器と接続し、音楽を再生することもできます。・有線接続時、Bluetooth 接続は自動的にオフになります。



- ・有線接続中は、ノイズキャンセリングのモード切り替えのために NC ボタンのみ操作可能です。他のボタンは全て機能しません。

AI 翻訳

使用前の注意点：

- ・ Soundcore アプリを最新バージョンに更新してください。
- ・ AI アシスタント使用中は、Bluetooth でペアリングして、アプリを開いたままにしてください。Android 機器ご使用の場合は、アプリがバックグラウンドで実行されることを許可してください。

注意：

- ・ AI アシスタントはプライバシーを尊重し、個人データを安全に保存します。
- ・ AI が生成した回答は必ずしも正しいとは限りません。重要な情報は確認するようにしてください。
- ・ UI 画像はイメージです。実際の表示内容はソフトウェアのバージョンによって異なる場合があります。

AI アシスタント (Anka) でできること

	説明	【コマンド例】「hey、アンカ」と呼びかけて、次のように話しかけてください
質問への回答	何でもご質問ください。	「なぜキリンの首はそんなに長いのですか。」
カジュアルな会話	友達のように会話できます。	「ジョークを教えてください。」
情報集約	毎日のニュースや最新情報を提供します。	「今日のテクノロジーに関するニュースを教えてください。」
情報検索	天気や最新の試合結果などを確認できます。	「今日の東京の天気はどうですか？」 「外出時に傘は必要ですか？」



- 一部の音声コマンドはアプリの制限により機能しない場合があります。

機能を有効にする

- 設定方法は2種類あります。1. 右上歯車アイコンの [設定] > [AI チャット設定] > 「Hey Anka (ヘイ、アンカ)」を有効にします。「ヘイ、アンカ」と話しかけると起動できます。

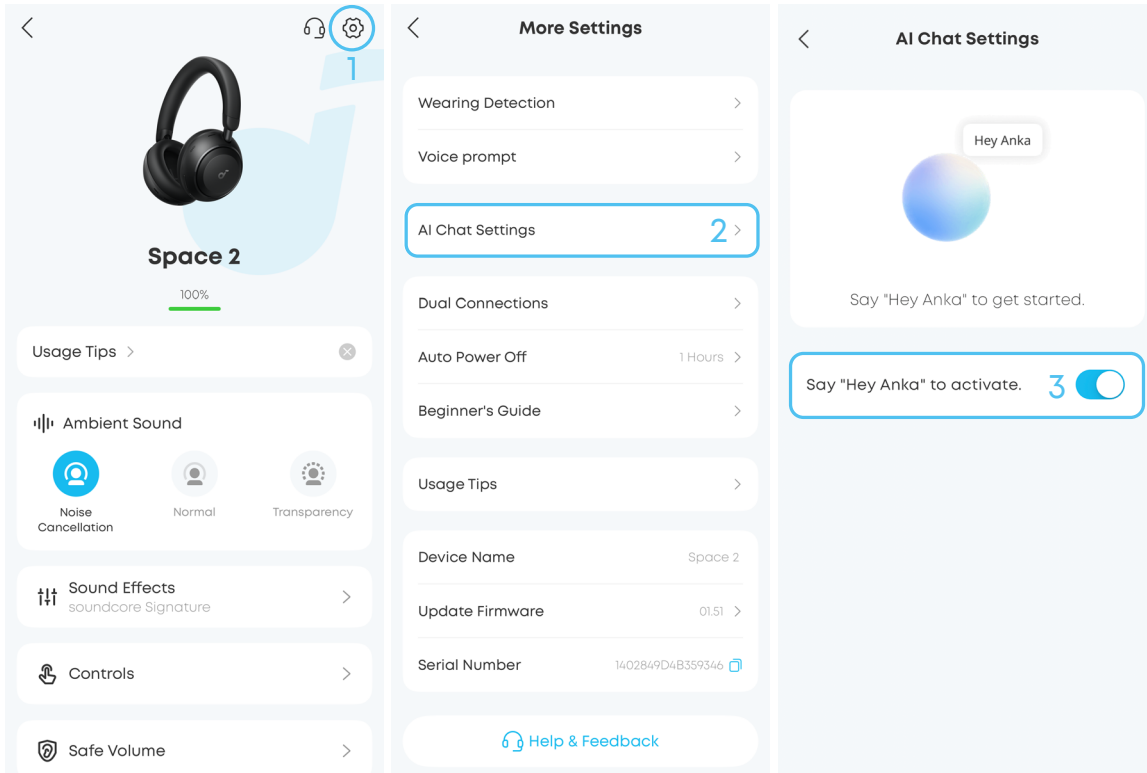

- Soundcore アプリの Anka ページで「Anka とチャット」をタップします。

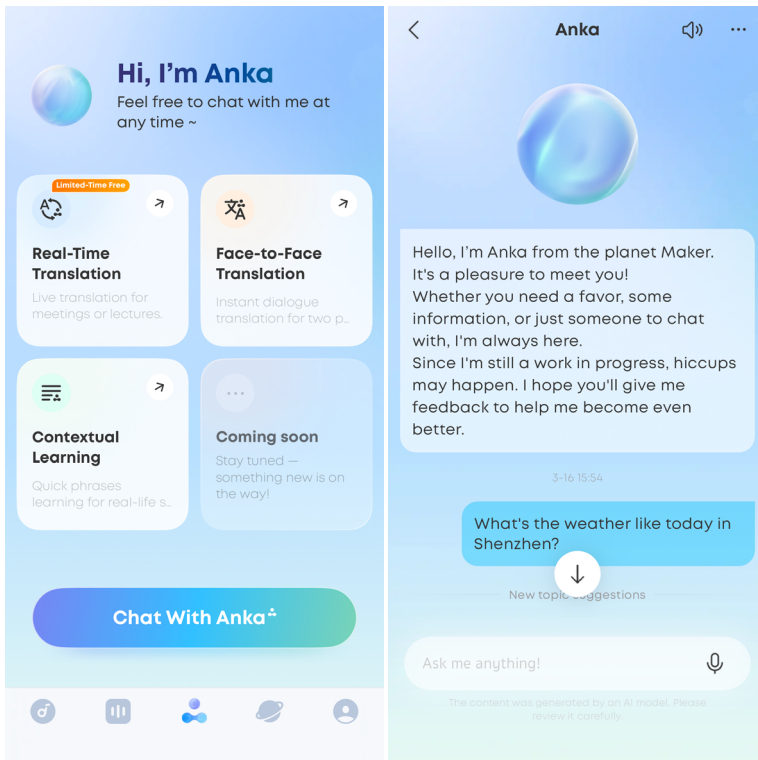

3. [コントロール] > [MFB] > [長押し] アクションを「Anka 音声アシスタント」に設定します。これにより、本製品使用中に多機能ボタンの長押しで、Anka アシスタントを起動することができます。

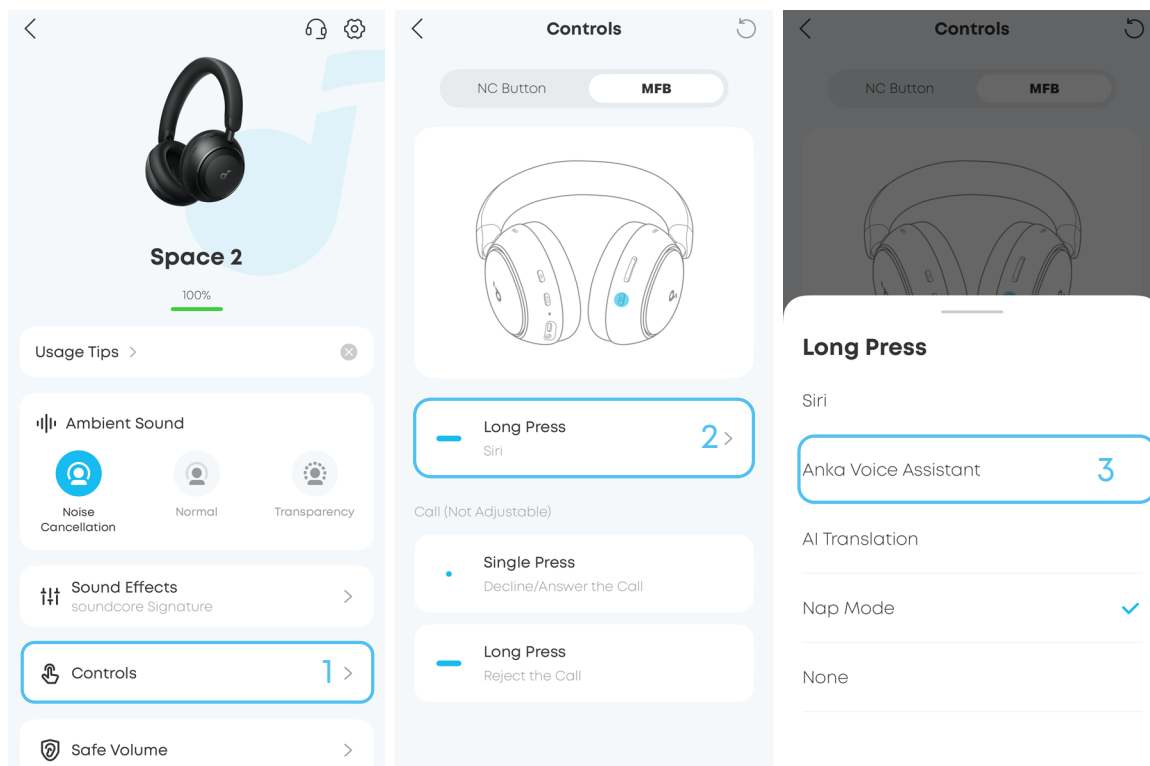

AI アシスタント (Anka)

注意：UI 画像はイメージです。実際の表示内容はソフトウェアのバージョンによって異なる場合があります。本機能の詳細な使用方法については、アプリのガイダンスをご確認ください。

使用前の注意点：

- Soundcore アプリを最新バージョンに更新し、本製品がアプリに接続されていることを確認してください。
- マルチポイント接続をオフにしてください。

リスニング翻訳

外国語のコンテンツに長時間さらされる環境（例：講義、授業）では、リスニング翻訳がほぼ遅延なく翻訳されたコンテンツのテキスト表示と音声再生を提供します。

Soundcore アプリの Anka ページの、「リスニング翻訳」をタップしてください。本製品がアプリに接続されていることを確認してください。

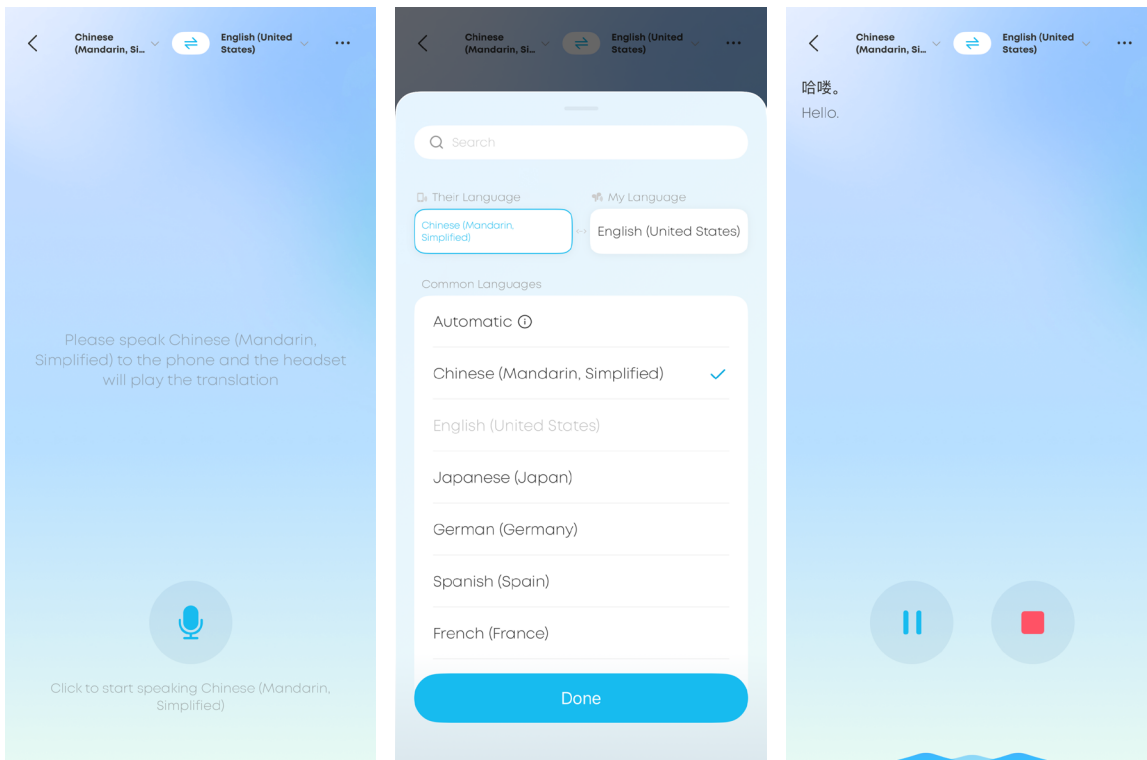

1. 「リスニング翻訳」をタップします。
2. 画面の上部に表示される言語セクションで翻訳したい言語を選択します。
3. マイクボタンをタップして録音を開始します。

対面翻訳

Soundcore アプリで Anka ページを開き、「対話翻訳」をタップしてください。

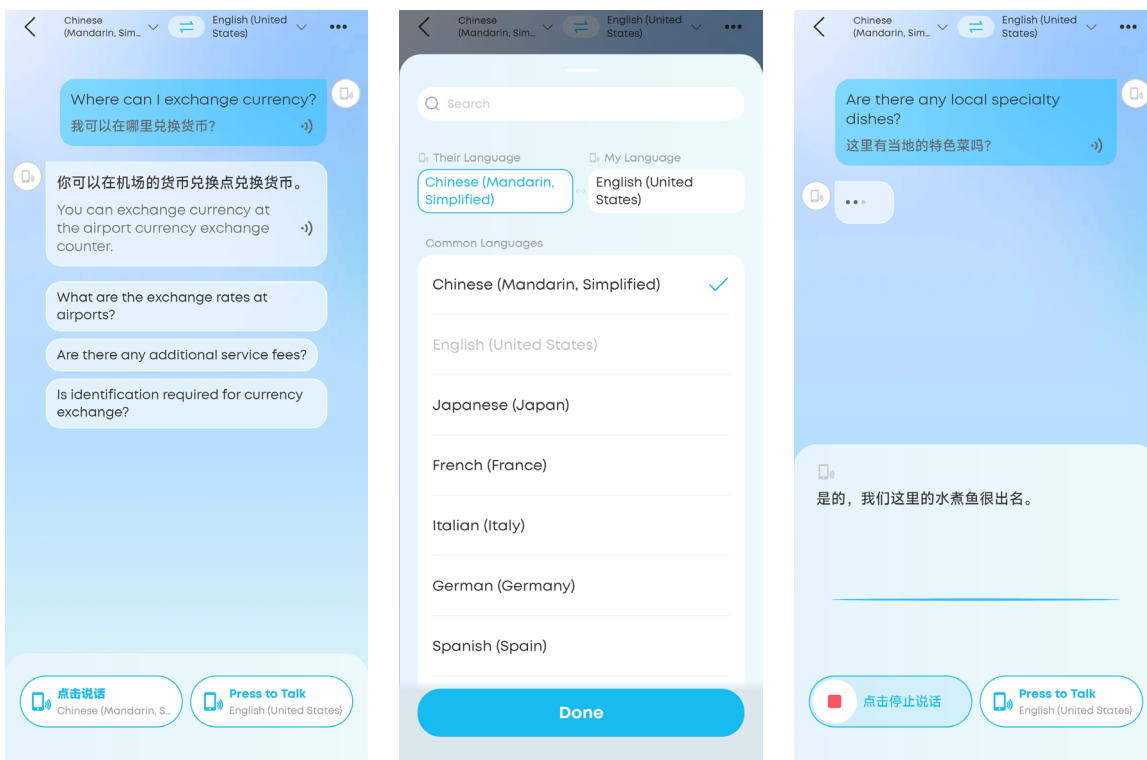

本製品がアプリに接続されているときは、以下の手順に従って「対話翻訳」を試してください。

1. 画面の上部に表示される言語セクションで翻訳したい言語を選択します。
2. 右下の [押して会話します] ボタンをタップして、話し始めます。 翻訳内容はスマートフォンから再生されます。
3. 左下のボタンをタップし、スマートフォンに向かって話してください。 翻訳内容は本製品から再生されます。

注意：この機能は、本製品がアプリに接続されていなくても動作します。スマートフォンに話しかけると、翻訳内容が本製品から再生されます。

リセット

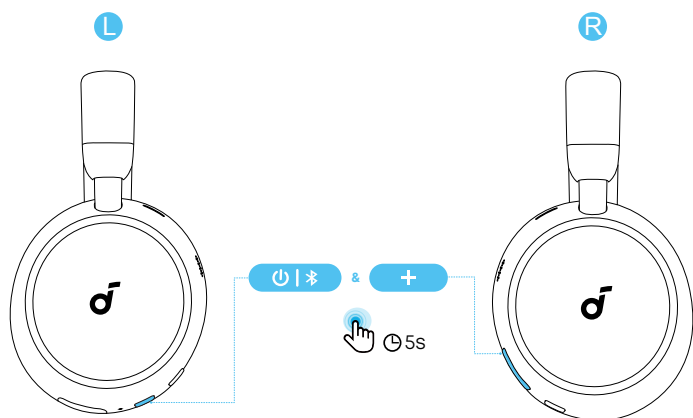

片耳からしか音が聞こえない場合や本製品と機器を適切に接続できない場合は、以下の手順で本製品のリセットを行ってください。

Bluetooth 接続機器一覧から本製品のペアリング履歴を削除してください。電源ボタンと音量ボタン (+) を同時に 5 秒間長押しして、LED インジケータが赤色に 3 回点滅するまで待ちます。

仕様

仕様は予告なく変更されることがあります。

入力	5V ≒ 0.75A
バッテリー容量 (mAh)	750 mAh × 1
充電時間	最大 2 時間
再生可能時間	ANC オン：最大 50 時間 ANC オフ：最大 70 時間 LDAC + ANC オン：最大 40 時間 LDAC + ANC オフ：最大 45 時間
ドライバーサイズ	40 mm
周波数応答	20 Hz - 40 kHz
電気抵抗	16 Ω ± 15%
Bluetooth バージョン	Bluetooth 6.1
Bluetooth 動作範囲	15m

ファームウェアアップデート

本製品をアプリに接続した際に新しいファームウェアバージョンが検出されると、通知されます。ファームウェアの更新が完了するまでは、必ずヘッドホンの電源がオンの状態で、ご使用の機器と接続したままにしてください。更新が完了するまで本製品の電源は切らず、お使いの機器と接続したままにしてください。また、接続を安定させるため、更新中はいずれの操作も行わないでください。

カスタマーサポート



support@anker.com



03 4455 7823